

Materiais Elétricos de 15 a 36kV

- Acessórios para Cabines Primárias e Cubículos
 - Transformadores, Disjuntores, Cabos e Terminações
 - Equipamentos de Segurança NR10
 - Rede Aérea de Distribuição e Rede Compacta
 - Skid e Soluções Fotovoltaicas
- Acesse nosso site: www.mediatensao.com.br

Parafuso Terminal rosca M10

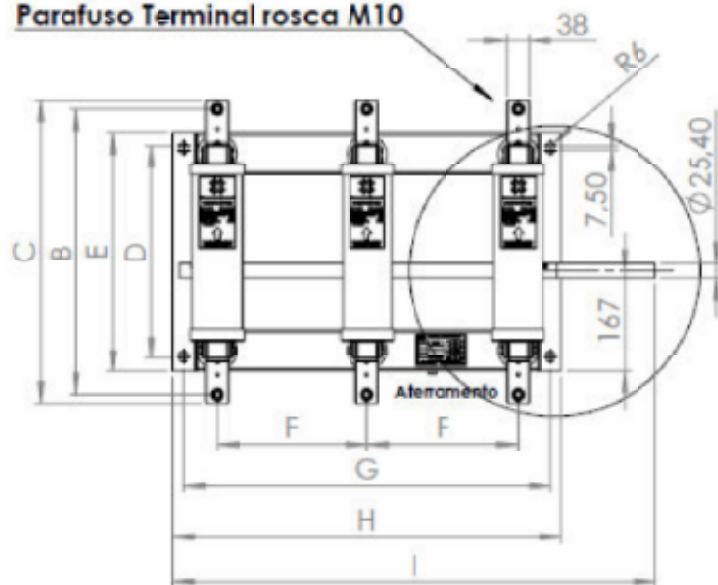

Fusível Limitador de Corrente tipo HH
 (Veja modelos e detalhes no catálogo)

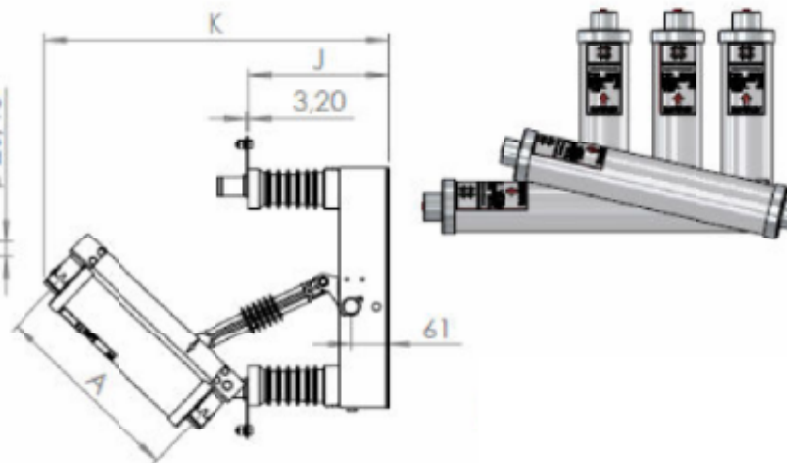

Materiais Elétricos de 15 a 36kV

- Acessórios para Cabines Primárias e Cubículos
 - Transformadores, Disjuntores, Cabos e Terminações
 - Equipamentos de Segurança NR10
 - Rede Aérea de Distribuição e Rede Compacta
 - Skid e Soluções Fotovoltaicas
- Acesse nosso site: www.mediatensao.com.br

**Modelos de Comandos para
Acionamento Manual
OPCIONAL
NÃO ACOMPANHA SECCIONADOR**

Modelos de Alavancas

Fig.1



Fig.2

Figura 1 Alavanca para Punho de Manobra mod. AC
Figura 2 Alavanca para Vara de Manobra mod. AV

Obs.: Acompanha seccionador apenas 1 modelo a ser definido pelo usuário.

Fig.3

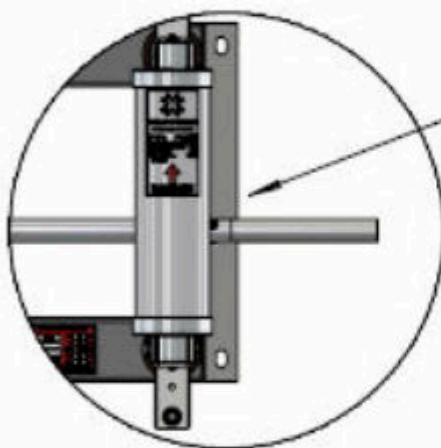

Fig.4

Figura 3 Punho de Manobra (Veja modelos no catálogo)
Figura 4 Comando Rotativo (Veja modelos no catálogo)

Materiais Elétricos de 15 a 36kV

- Acessórios para Cabines Primárias e Cubículos
 - Transformadores, Disjuntores, Cabos e Terminações
 - Equipamentos de Segurança NR10
 - Rede Aérea de Distribuição e Rede Compacta
 - Skid e Soluções Fotovoltaicas
- Acesse nosso site: www.mediatensao.com.br



Prolongador de eixo que acompanha seccionador.

Parafuso allen M5x35

O Prolongador de eixo de fábrica com 163 mm pode ser instalado de ambos os lados. Desta forma, o seccionador fica de fácil aplicação em cubículos compactos. Tanto eixo do seccionador, quanto prolongador, tem furo passante de fábrica, e acompanha parafuso allen cabeça cilíndrica, arruela de pressão e porca.

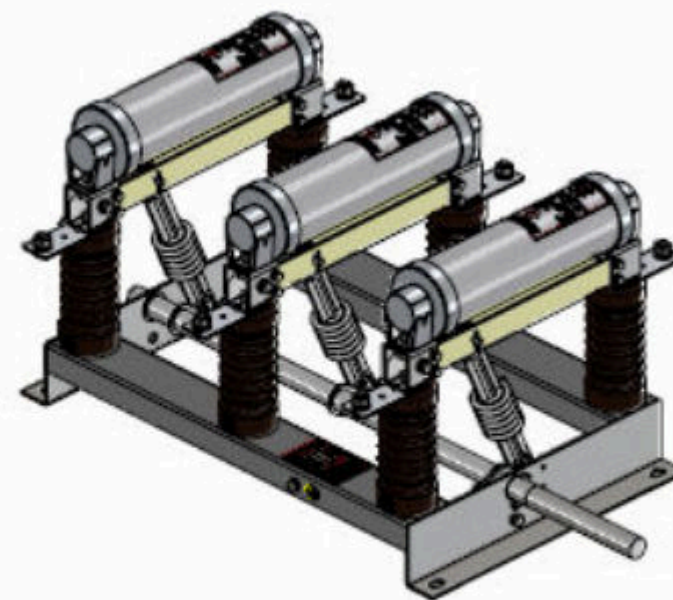

Materiais Eletricos de 15 a 36kV

- Acessorios para Cabines Primarias e Cubiculos
 - Transformadores, Disjuntores, Cabos e Terminaoes
 - Equipamentos de Segurana NR10
 - Rede Aerea de Distribuao e Rede Compacta
 - Skid e Soluoes Fotovoltaicas
- Acesse nosso site: www.mediatensao.com.br

Cotas em Milmetros															
Tenso Nominal kV	Corrente Nominal A	Nvel Bsico de Isolamento kV	A	B	C	D	E	F	G	H	I	J	K	Peso kg	
7,2	400	60	APLICAR CHAVE DE 15kV												
15	400	95	327	475	844	503	397	250	610	645	800	230	580		
17,5	400	110	327	475	844	503	397	250	610	645	800	255	605		
25	400	125	477	625	994	653	547	300	710	745	970	300	0		
<p>Obs.: Cotas A/B/C/D/E variam de acordo com o tamanho do fusvel a ser aplicado. Como referncia aplicamos no desenho : * 15kV e 17,5kV o tamanho 325mm * 25kV o tamanho 475mm</p>															
A tolerncia em medidas dos nossos produtos  de +1mm/-1mm															
Corrente de Curta Duraao Simtrica 16kA/1Seg															
No acompanha os fusveis, verifique a corrente nominal do mesmo em nosso catlogo															
Corrente Dinmica de Crista 41,6kA															